

# A-klasa

Kompaktna limuzina



Mercedes-Benz



# Hej, Mercedes!

Je li Vam poznat taj osjećaj? Sretnete nekoga i čini Vam se da ga oduvijek poznajete. Slično je i s novom A-klasom. Tek je nekoliko dana vozite, a ona već poznaje Vaše osobine i raspoloženja, ono što najviše volite i ono što Vam nikako ne odgovara. Gotovo bolje nego Vi. Nova A-klasa i Vi odjednom postajete jedno. Kako biste uvijek mogli biti ono što jeste.









24.5°C

10:32

0  
km/h

Call list

- Sandra K.
- Chris E.
- Marc W.



Home Elen



24/7 Cool  
Daniel R.

Search



Phone

Elen's Profile

10:32



Mercedes me & Apps

21.0V







# Možemo li razgovarati?

Zahvaljujući potpuno novom sustavu LINGUATRONIC, nova A-klasa sluša ono što govorite. Ali i mnogo više od toga: ona Vas razumije, a prethodno ne mora učiti naredbe. I razgovara s Vama. Želite li pročitati ili izdiktirati te poslati SMS? Nema problema. Za Vas će provjeriti vremenske uvjete na odredištu, promijeniti radijsku postaju ili Vas najbržim putem odvesti kući. Dovoljne su samo dvije riječi: „Hej, Mercedes!” I nova A-klasa pretvara se u uho.



# Stvarno Vam dobro stoji.

Sve linije nove A-klase slijede samo jedan smjer: senzualnu jasnoću naše filozofije dizajna. Površine su još čišće, a detalji još jasniji. Elegantno, zar ne?







22.5°C

160.0

1535



START  
ENGINE  
STOP



# Možemo li Vam pomoći?

Naše nove usluge povezivanja čine upravo to. Olakšavaju život.  
Nova A-klasa se bežično, bez ključa, potpuno jednostavno spaja  
sa svime što Vam je važno.



# Pričajmo o povjerenju.

Nova A-klasa o Vama se brine i više no što ste ikad mislili da je moguće. Po želji može automatizirano kočiti, ubrzati pa čak i upravljati te Vas na taj način osjetno rasteretiti.







# Nova A-klasa.

S uslugom Mercedes 









## Sigurnost i sustavi pomoći.

Zaštitnički instinkt, najnovija verzija. Nova A-klasa može održavati razmak čak i pri brzini od 200 km/h čime se još više približava višoj klasi. Na njena se osjetila (zaista ih ima) možete osloniti kao ni na koga drugog. Čak i pri velikim brzinama. Zahvaljujući sustavu aktivne pomoći za održavanje sigurnosnog razmaka DISTRONIC<sup>1</sup>, uvijek može držati razmak do vozila ispred. Aktivni sustav pomoći pri kočenju može samostalno zakočiti u slučaju opasnosti. Tako se u svakom trenutku osjećate sigurno i u dobrim rukama. Može li automobil učiniti više za Vas?



<sup>1</sup> Očekivani početak isporuke od 4. tromjesečja 2018. godine.





## Povezanost.

U Vašoj novoj A-klassi pametni se telefon puni čim ga odložite na središnju konzolu. Sasvim jednostavno, bez ijednog kabla i uz Qi standard. A najbolje od svega je da se Vaš pametni telefon zahvaljujući tehnologiji Near Field Communication (NFC) odmah povezuje s A-klasom bez mnogo koraka ili neprekidnih unosa kôdova.

Slanje SMS-ova ili pretraživanje kontakata također ne predstavlja nikakav problem. U novoj A-klassi možete koristiti svoj pametni telefon, a pritom ga uopće ne morate držati u ruci. Spajate ga putem USB-a, WLAN-a ili NFC-a. Pomoću kontrolnih tipki na upravljaču osjetljivih na dodir možete potpuno jednostavno upravljati gotovo svim aplikacijama i funkcijama na zaslonu multimedijskog sustava. Kao sâm od sebe i u tren oka.

Uz novu A-klasu otvaraju se sasvim novi pogledi. Na primjer na cestu. Pomoću posebne kamere prikazuje Vam okolinu u obliku videa ili nepomične slike na zaslonu multimedijskog sustava. Na inovativan i informativan način. Nadopunjava virtualne objekte ili oznake i na taj način olakšava, na primjer, pronalaženje Vašeg odredišta. Potpuno intuitivno i vrlo inteligentno.



## Efekt wrap around.

Unutrašnjost nove A-klase doslovno grli putnike. Prijelazi između ploče s instrumentima, središnje konzole i obloge vrata su glatki i stvaraju ugodan efekt wrap around. U ovoj je klasi to jedinstveno jednako kao i izbor ukrasnih elemenata te indirektna rasvjeta koja sve predstavlja u najboljem svjetlu.

## Optika širokog zaslona.

Ovdje jedan pogled zaista govori više od tisuću riječi. Interijer nove A-klase ima potpuno nov izgled čime Vam se otvaraju novi vidici. Ne na jednom, već na dvama zaslonima visoke razlučivosti. U serijskoj opremi dimenzije 7".

Po želji, iznimno velike dimenzije 10,25".

U svakom slučaju se čini da zasloni lebde u prostoru. Iznimno jednostavno je i rukovanje putem upravljača, podloge osjetljive na dodir ili zaslona osjetljivog na dodir. Ovaj potonji slavi svoju premijeru i definitivno zaslužuje još jedan pogled.





## Head-up zaslon.

Pogled je usmjeren ravno – uz head-up zaslon u novoj A-klasi to se odvija potpuno automatski. Dovoljan je jedan pogled da imate pregled nad brzinom, ograničenjem brzine ili navigacijskim uputama. Sve se relevantne informacije prenose u Vaše vidno polje. Virtualno i u boji. Visina i sadržaji mogu se prilagoditi te pohraniti putem funkcije memorije. I to je nešto na što u budućnosti nećete morati misliti.

## Tematski prikazi.

Uz novu A-klasu uvijek je moguće ostvariti malo više. Stoga svom raspoloženju možete prilagoditi ne samo ambijentalnu rasvjetu, već i stilove prikaza na kombiniranom instrumentu i središnjem zaslonu. Potpuno individualno i intuitivno, na primjer putem lijevog upravljačkog polja na upravljaču.

## Serijska oprema.

Čak i ako ne odaberete ništa s popisa dodatne opreme, A-klasa nudi mnogo. Vozilo svojom serijskom opremom prikazuje svoju velikodušnu stranu. Visoki sigurnosni standard, tipičan za ovu marku, obilježavaju aktivni sustav pomoći pri kočenju i aktivni sustav pomoći za zadržavanje u voznom traku. Klima-uređaj regulira Vašu željenu klimu.



## Linija opreme Style.

Uz liniju opreme Style Vaše se vozilo razlikuje od vozila sa serijskom opremom. Mladenački trendovski nastup, kako iznutra, tako i izvana. Obilježavaju ga dodatni elementi kao što su kotači od lakog metala dimenzija 16" te presvlake i ukrasni šavovi u trendovskim bojama ekskluzivni za ovu liniju.





## Linija opreme Progressive.

Linija opreme Progressive znatno podiže vrijednost Vašeg vozila. Dodana vrijednost koju možete vidjeti i osjetiti. Iz svih se kutova gledanja pojačava fascinacija i vrhunska tehnologija premium kompaktnog vozila.



## AMG Line.

Uz AMG Line iznutra i izvana izražavate svoj jasan stav prema performansama. Prije svega, AMG Styling svojim posebnim donjim rubom prednjeg i stražnjeg odbojnika vizualno približava vozilo modelima AMG. Usto i tehnologija sa spuštenijim, sportski usklađenim podvozjem te izravno upravljanje pojačavaju doživljaj u vožnji.





## DYNAMIC SELECT.

Jednostavno vozite onako kako želite. DYNAMIC SELECT pritiskom na dugme nudi razne programe vožnje koji, primjerice, određuju kakav će biti motor, mjenjač, podvozje ili upravljanje. Uz sportski modus ste na putu iznimno dinamični, a uz osnovni program Comfort veoma uravnoteženi. ECO je, s druge strane, maksimalno učinkovit, štedi gorivo i novac.

Program vožnje ECO pruža Vam osobito sveobuhvatnu podršku ako želite izbjeći emisije CO<sub>2</sub> i štetne tvari. Grijanje sjedala i klimatizacija u ovom programu rade smanjenom snagom čime također štede dragocjenu energiju. Uz Individual potpuno samostalno odabirete odgovarajuće parametre. Tako pogon možete namjestiti sportski uz istodobno komforno podvozje.





## Spušteno komforno podvozje.

Komforno podvozje Vam nudi dinamičan kompletan paket. Zahvaljujući njemu, stabilnost na cesti još je bolja. Podvozje spuštено za 15 milimetara radi s posebno usklađenim oprugama i amortizerima te je ciljano osmišljeno sportskije nego standardno podvozje.

Uživajte u predanosti izvedbi i emocijama, čak i dok vozilo miruje. Naime, uz skraćene raspone opruga čini se da je vozilo još bliže kolniku.

# Tehnički podaci.

Obujam motora (cm <sup>3</sup> )
Nazivna snaga <sup>1</sup> (kW [KS] pri 1/min)
Ubrzanje od 0 do 100 km/h (s)
Maksimalna brzina (km/h)
Potrošnja goriva <sup>4</sup> (l/100 km)
Gradska vožnja
Otvorena cesta
Prosjeak
Emisije CO <sub>2</sub> <sup>4</sup> , prosjek (g/km)
Emisijski standard <sup>5</sup> / klasa energetske učinkovitosti <sup>6</sup>

## Dizelski motor

### A 180 d

1.461
85 (116)/4.000
10.5
202 <sup>3</sup>
5.2 - 4.5
4.0 - 3.9
4.5 - 4.1
118 - 108
A

## Benzinski motori

### A 200

### A 250

1.335	1.991
120 (136) <sup>2</sup>	165 (224)
8.2	6.2
225 <sup>3</sup>	250 <sup>3</sup>
8.5 - 7.9	8.4 - 8.1
5.0 - 4.6	5.4 - 5.1
6.3 - 5.8	6.5 - 6.2
144 - 133	149 - 141
C	C

<sup>1</sup> Podaci o nazivnoj snazi sukladno Uredbi (EZ) br. 715/2007 u trenutnačno vrijedećoj verziji. <sup>2</sup> Dostupno kratkotrajno. <sup>3</sup> Elektronički ograničeno. <sup>4</sup> Navedene vrijednosti izračunate su pomoću propisanog mjernog postupka. Riječ je o „vrijednostima CO<sub>2</sub> koje su dobivene ispitivanjem vozila u skladu s NEDC-om“ u smislu čl. 2. br. 1 Provedbene uredbe Komisije (EU) 2017/1153. Podaci o potrošnji goriva izračunati su na temelju tih vrijednosti. Više informacija o službenoj potrošnji goriva i službenim specifičnim emisijama CO<sub>2</sub> za nova osobna vozila možete pronaći u publikaciji „Leitfaden über den Kraftstoffverbrauch, die CO<sub>2</sub>-Emissionen und den Stromverbrauch neuer Personenkraftwagen“ (Smjernice o potrošnji goriva, emisijama CO<sub>2</sub> i potrošnji električne energije za nova osobna vozila) koja je besplatno dostupna na svim prodajnim mjestima tvrtke Deutsche Automobil Treuhand GmbH na [www.dat.de](http://www.dat.de). Podaci se ne odnose na pojedino vozilo te ne ulaze u ponudu, nego služe isključivo za uspoređivanje različitih tipova vozila. Podaci se razlikuju ovisno o odabranoj dodatnoj opremi. <sup>5</sup> Podatak vrijedi samo za područje Europske unije. Moguća su odstupanja tipična za pojedine zemlje.

<sup>6</sup> Izračunato na temelju izmjerene emisije CO<sub>2</sub> s obzirom na masu vozila. Vrijedi samo u Njemačkoj. Ostale tehničke podatke možete pronaći na [www.mercedes-benz.hr](http://www.mercedes-benz.hr)



# Dimenzije.

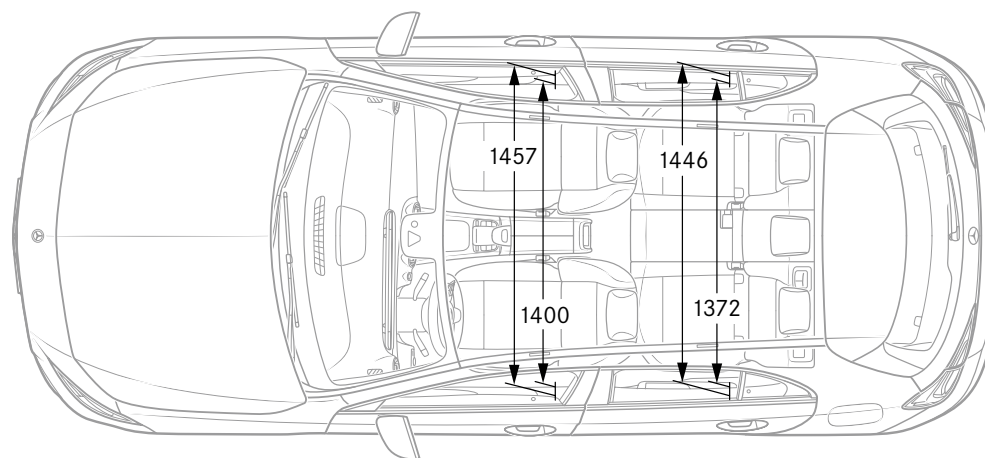
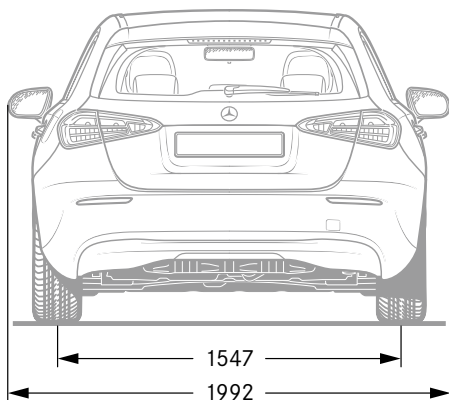
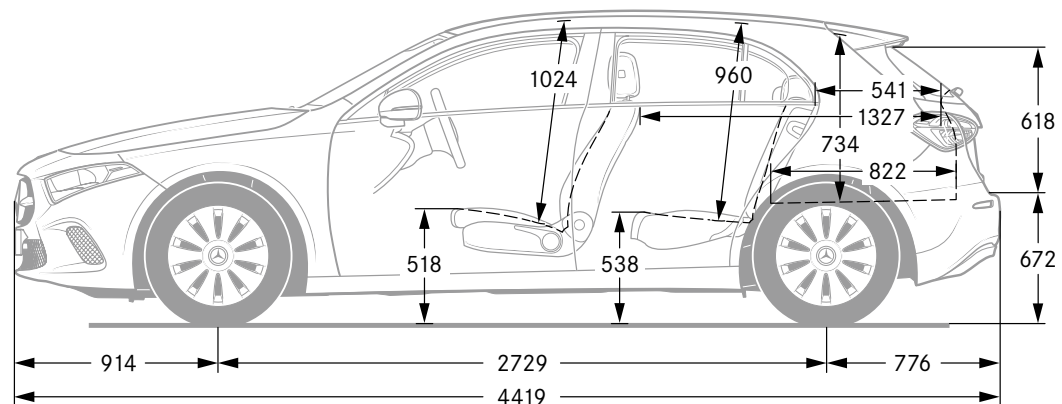
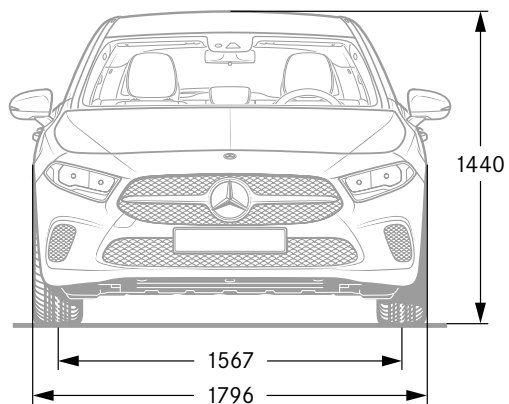

Svi su podaci u milimetrima. Prikazane vrijednosti predstavljaju srednje vrijednosti. Odnose se na vozila s osnovnom opremom i u neopterećenom stanju.



# SPORT — F O R — GOOD

Mercedes-Benz je jedan od osnivačkih partnera zaklade „Laureus Sport for Good Foundation”. Od njezina osnivanja 2000. godine Mercedes-Benz podržava i promiče ciljeve i vrijednosti ovog globalnog i općekorisnog programa, a to je poboljšanje života zapuštene ili bolesne djece i mladih pomoću sportskih projekata socijalnog karaktera. Laureus je postao bitan sastavni dio društvene odgovornosti Mercedes-Benza pa je tako i svaki novi Mercedes ambasador tih vrijednosti. Kupnjom vozila marke Mercedes pomažete zakladi „Laureus Sport for Good Foundation”.

**O podacima u ovoj publikaciji:** moguće je da je nakon završetka pripreme za tisak, 15. 1. 2018. godine, došlo do izmjena na proizvodu. Proizvođač pridržava pravo izmjena konstrukcije ili forme, odstupanja u nijansama boje te izmjena opsega isporuke za trajanja roka isporuke ako te izmjene, odnosno odstupanja, nisu na štetu kupca te uzimajući u obzir interese prodavatelja. Ako prodavatelj ili proizvođač za označavanje narudžbe ili naručenog predmeta kupnje rabi posebne oznake ili brojeke, na temelju toga ne proizlaze nikakva posebna prava. Prikazi mogu također sadržavati dodatnu

i posebnu dodatnu opremu koja nije sastavni dio serijske opreme vozila. Ova se publikacija koristi na međunarodnom tržištu. Međutim, izjave koje se odnose na zakonske, pravne i porezne propise i mjere vrijede samo u Saveznoj Republici Njemačkoj u trenutku zaključenja pripreme za tisak. Stoga Vas molimo da se u vezi s aktualnim zakonskim propisima i mjerama koji vrijede u drugim zemljama i njihovim učincima raspitate kod svog prodavatelja Mercedes-Benza.

[www.mercedes-benz.hr](http://www.mercedes-benz.hr)